

通气帽

高科技聚合物, 高过滤精度, 带双阀和防溅罩

盖帽

聚酰胺基 (PA) 高科技聚合物, 黑色 RAL 9005, 半亚光饰面, 激光蚀刻图形符号。

螺纹接头

聚酰胺基 (PA) 高科技聚合物, 带防溅罩和六角螺母, 黑色半亚光饰面。

密封圈

NBR 合成橡胶平垫圈。

超压阀

高科技聚合物, 带 NBR 合成橡胶 O 形环。
不锈钢弹簧, 压力设定为 0.350 bar 左右。

吸入阀

NBR 合成橡胶与不锈钢弹簧。
压力设置为 0.030 bar 左右。

空气过滤器

聚酯, 过滤度为 $3\ \mu\text{m}$ (效率 > 98%)。

最高连续工作温度

100°C.

特征

SFW-AF (注册设计) 通气帽保持储气罐高于油位的压力在设计阶段确定的限制范围内, 以避免罐壁变形。优点:

- 降低油罐内的进气量, 保持油液和过滤器的清洁
- 改善吸入泵在工作状态下的运动性能, 以减少气穴现象。
- 当系统作为移动式设备使用时, 防止油液泄漏
- 降低油罐内的进气量, 保持油液和过滤器的清洁。

SFW-AF 阀盖具有特殊的内部几何结构, 可防止流体泄漏到外部。
螺纹接头上的六角结构设计, 使其能通过扳手施加更大的拧紧扭矩, 从而确保垫圈获得更有效的压紧密封。

技术参数

每种通气帽的空气流量, 可以通过图形计算液压罐内外压力之间的变化来确定。

按需提供的特殊型号

- 黑色盖帽, 不带图标符号。
- 橙色盖帽。
- 橙色盖帽, 不带图标符号。
- 黄色盖帽。
- 黄色盖帽, 不带图标符号。



ELESA Original design

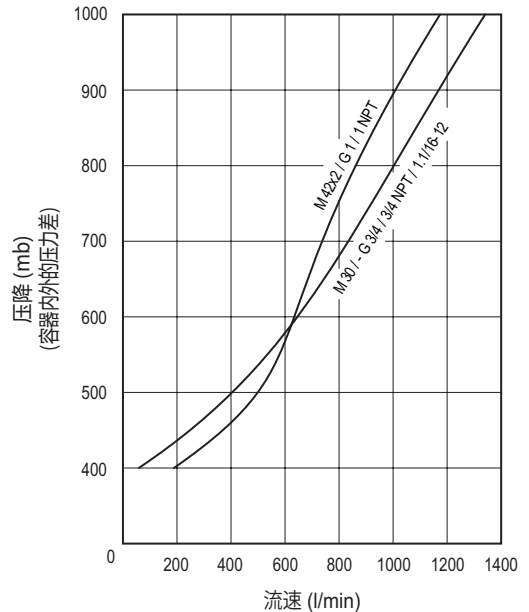
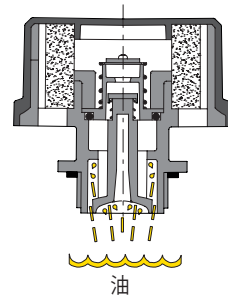

SFW-AF 液压回路中使用的加压通气盖

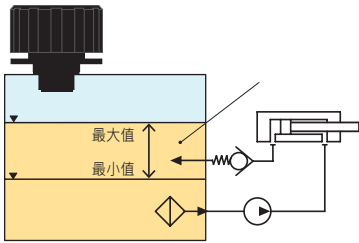

正常工作条件

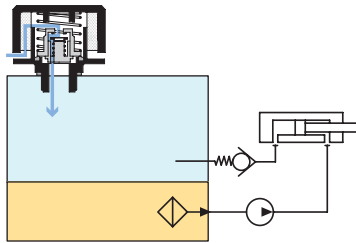

当容器内产生 0.030 bar 左右的压差时，一股空气会通过吸入阀进入容器。

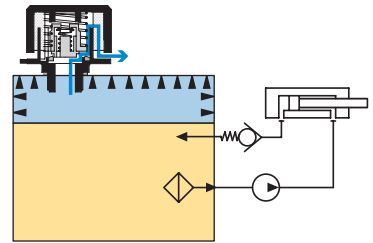

当容器内产生的过压超过 0.350 (或 0.700) bar 时，一股空气会通过安全阀排出。

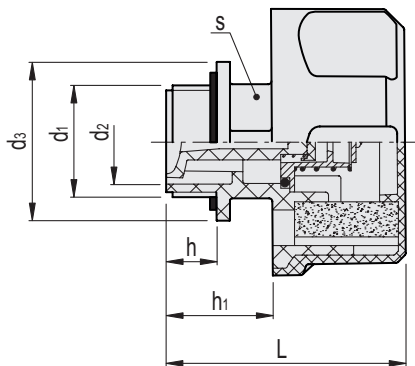
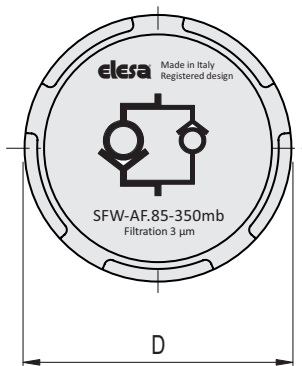

代码	说明	D	L	d ₁	d ₂	d ₃	h	h ₁	s	△
52940-C9	SFW-AF.85-M30x1.5+FC3-350MB-C9	85	73	M30x1.5	23	38	16	30.5	28	136
52942-C9	SFW-AF.85-M42x2+FC3-350MB-C9	85	76	M42x2	33	50	16.5	34	36	145
52944-C9	SFW-AF.85-G3/4+FC3-350MB-C9	85	73	G 3/4	20.5	35	16	30.5	28	135
52946-C9	SFW-AF.85-G1+FC3-350MB-C9	85	73	G 1	25	40	16	30.5	28	138
952944-C9	SFW-AF.85-3/4 NPT+FC3-350MB-C9	85	73	3/4 NPT	20.5	36	16.5	30.5	28	135
952946-C9	SFW-AF.85-1 NPT+FC3-350MB-C9	85	77	1 NPT	27	41	19	34.5	34	138
952948-C9	SFW-AF.85-1.1/16-12 SAE+FC3-350MB-C9	85	73	1.1/16-12 UNF	20.5	35	16	30.5	28	134

