

通气帽

高科技聚合物, 高过滤精度, 带防溅罩

盖帽

聚酰胺基 (PA) 高科技聚合物, 黑色 RAL 9005, 半亚光饰面, 激光蚀刻图形符号。

螺纹接头

聚酰胺基 (PA) 高科技聚合物, 带防溅罩和六角螺母, 黑色半亚光饰面。

密封圈

NBR 合成橡胶平垫圈。

空气过滤器

聚酯, 过滤度为 $3\ \mu\text{m}$ (效率 > 98%)。

最高连续工作温度

100°C。

特征

SFP-AF 阀盖具有特殊的内部几何结构, 可防止流体泄漏到外部。
螺纹接头上的六角结构设计, 使其能通过扳手施加更大的拧紧扭矩, 从而确保垫圈获得更有效的压紧密封。

技术参数

每种通气帽的空气流量, 可以通过图形计算液罐内外压力之间的变化来确定。

按需提供的特殊型号

- 黑色盖帽, 不带图标符号。
- 橙色盖帽。
- 橙色盖帽, 不带图标符号。
- 黄色盖帽。
- 黄色盖帽, 不带图标符号。



ELESA Original design

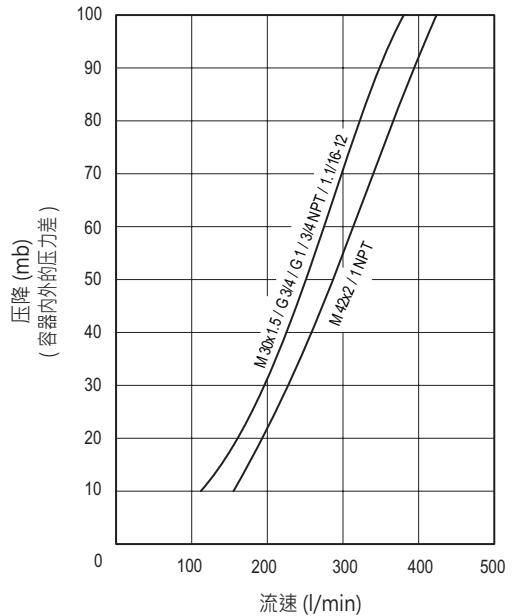
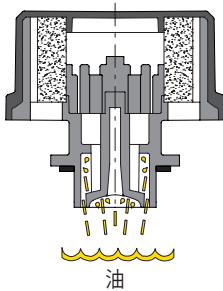

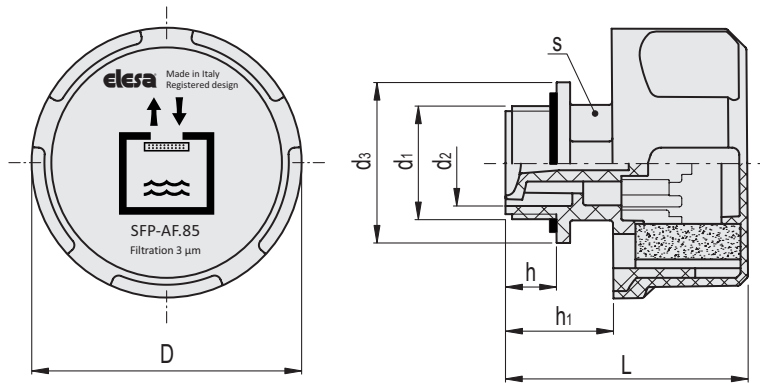

代码	说明	D	L	d ₁	d ₂	d ₃	h	h ₁	s	△
52900-C9	SFP-AF.85-M30x1.5+FC3-C9	85	73	M30x1.5	23	38	16	30.5	28	119
52902-C9	SFP-AF.85-M42x2+FC3-C9	85	76	M42x2	33	50	16.5	34	36	128
52904-C9	SFP-AF.85-G3/4+FC3-C9	85	73	G 3/4	20.5	35	16	30.5	28	118
52906-C9	SFP-AF.85-G1+FC3-C9	85	73	G 1	25	40	16	30.5	28	121
952904-C9	SFP-AF.85-3/4 NPT+FC3-C9	85	73	3/4 NPT	20.5	36	16.5	30.5	28	118
952906-C9	SFP-AF.85-1 NPT+FC3-C9	85	77	1 NPT	27	41	19	34.5	34	121
952908-C9	SFP-AF.85-1.1/16-12 SAE+FC3-C9	85	73	1.1/16-12 UNF	20.5	35	16	30.5	28	118